

REALIZAČNÍ STANDARD ETAPA 2



REZIDENCE
BÍLÁ PERLA



TECHNICKÝ POPIS KONSTRUKCÍ A VYBAVENÍ ↘

01 / ZÁKLADY

- železobetonové a železobetonové piloty

02 / SVISLÉ KONSTRUKCE

- nosné stěny
 - ve vyšších podlažích cihelné akustické a obvodové tepelně izolační
 - v 1. NP železobetonové a obvodové tepelně izolované
- příčky – cihelné
- podzemní garáže železobetonové a z betonových tvárnic; příčky cihelné, případně betonové)

03 / VODOROVNÉ KONSTRUKCE

- stropy a balkony – železobetonové
- schodiště – železobetonová ramena

04 / ÚPRAVY POVRCHŮ

- vnitřní – sádrové nebo sádkartonový podhled, příp. přiznaný beton ve společných prostorech
- vnější – omítky s výztuží na zateplovací systém

05 / IZOLACE PROTI VODĚ A ZEMNÍ VLHKOSTI

- asfaltové pásy, příp. PVC fólie, HDPE

06 / STŘECHA

- v horních podlažích plochá s krytinou fólie, terasa
- v 1. NP plochá zelená střecha

07 / TRUHLÁŘSKÉ KONSTRUKCE

- dveře vstupní do bytu – protipožární bezpečnostní, vložka FAB, koule–klika
- dveře vnitřní obložkové, plné nebo prosklené, klika–klika

08 / OKNA

- z bytů plastová okna s izolačním trojsklem
- ve společných prostorách hliníková nebo plastová s dvojsklem
- v 6. NP budou součástí standardu venkovní žaluzie
- v 1. – 5. NP bude ve standardu pouze příprava pro venkovní žaluzie

09 / PODLAHY

- sociální zařízení – keramická dlažba
- ostatní místnosti – laminátová podlaha
- společné prostory – beton, dlažba, teraco

10 / OBKLADY

- sociální zařízení – keramické

11 / MALBY

- bílá interiérová

12/ POVRCHOVÉ ÚPRAVY KONSTRUKCÍ

- zábradlí vnitřního schodiště v barvě RAL anebo pozinkovaná ocel
- zábradlí na balkonech v barvě RAL anebo pozinkovaná ocel

TECHNICKÝ POPIS KONSTRUKCÍ A VYBAVENÍ ↘

13 / ELEKTROINSTALACE

- zásuvky a vypínače – hranatý vzhled
- příprava na kuchyňskou linku
- příprava na pračku

14 / SLABOPROUD

- el. vrátný s domácím telefonem u vstupních dveří, čip
- datové rozvody (Internet)

15 / ÚSTŘEDNÍ VYTÁPĚNÍ A OHŘEV TUV

- celý objekt je vybaven podlahovým teplovodním vytápěním.
- podlahové vytápění bytu je ovládáno jedním termostatem umístěným v referenční místnosti
- centrální vytápění horkovodem s výměňkovou stanicí v suterénu domu
- měření spotřebovaného tepla měřičem v bytě
- hlavní rozvod instalační šachtou
- koupelna – otopný žebřík
- ohřev TUV centrální, s cirkulačním rozvodem a měřičem spotřeby

16 / ZDRAVOTECHNIKA

- kompletní systém zdravotně technické instalace
- zařizovací předměty vč. pákových baterií

17 / VZDUCHOTECHNIKA

- odtahy s ventilátory z hygienických místností
- příprava na napojení digestoře
- u bytů přiléhajících k ulici Vančurova a bytů směrem k železnici větrací jednotka s rekuperací tepla

18 / BALKONY, TERASY

- balkony železobetonové s pochůzí keramickou, příp. betonovou dlažbou na podložkách, anebo WPC prkna

19 / VÝTAH

- pro přepravu ZTP z podzemních garáží do všech podlaží

20 / SOUČÁSTÍ STANDARDU NENÍ

- dodávka kuchyňských linek, spotřebičů, digestoře a dřezové baterie
- obklad mezi kuchyňskou linkou
- dodávka bytových svítidel
- dodávka vestavných skříní, polic, garnýží a žaluzií
- připojení kabelové televize, internetu apod.
(klient má možnost uzavřít smlouvu přímo s příslušným poskytovatelem)

ENERGETICKÁ NÁROČNOST BUDOV (D) ↗

Popis hodnocených objektů

Soubor staveb **Rezidence Bílá Perla** je tvořen čtyřmi objekty – **blok A, blok B, blok C a blok D.**

Každý blok zahrnuje čtyři věže o šesti nadzemních podlažích.

V nadzemních podlažích se nacházejí bytové jednotky. Suterénní podlaží je společné pro všechny čtyři věže a slouží pro parkovací stání, sklepní kóje a technické zázemí objektu.

Z hlediska zpracování průkazu energetické náročnosti budovy (PENB) je **každý blok posuzován samostatně** a pro **každý je vypracován vlastní průkaz energetické náročnosti.**

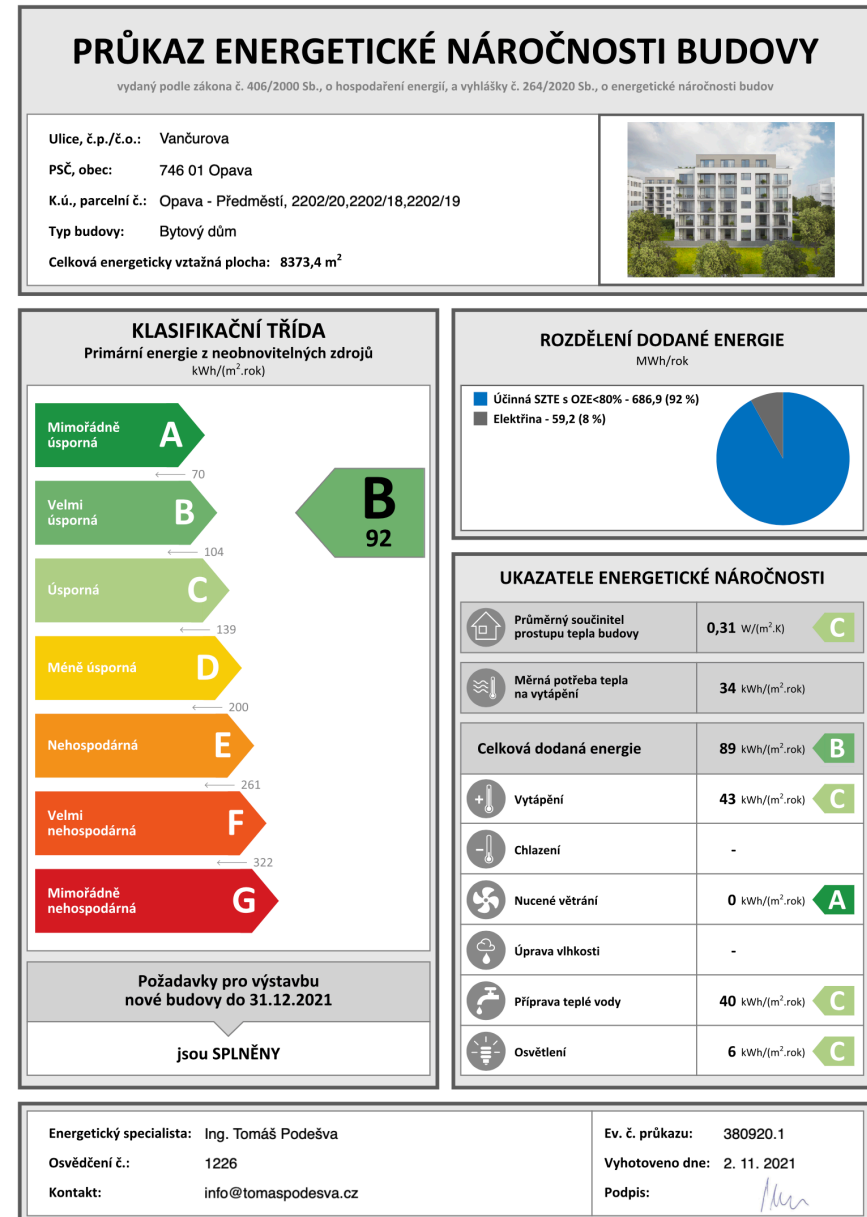

LAMINÁTOVÉ PODLAHY – EGGER BASIC 2025 ↘

Egger Basic 8/32 – kolekce 2025 je laminátová podlaha složená z dřevovláknité HDF desky a z vrchní vrstvy laminátu s dekorativním potiskem, který chrání odolná krycí vrstva.

U poloviny dekorů jsou k výběru i zkosené hrany a vznikne tak V-spára, která vytvoří dojem skutečné prkenné podlahy ze dřeva. Vyrábí se z obnovitelné dřevní suroviny a jsou dostupné v mnoha atraktivních dekorech a formátech podlahových desek.

Vlastnosti:

- moderní dekory,
- dokonalá autenticita struktury dřeva,
- odolnost proti vlivu kolečkové židle,
- snadná pokládka plovoucím způsobem,
- jednoduchá údržba,
- univerzální použití,
- vhodnost pro podlahové vytápění.

Tato podlaha je vhodná pro podlahové vytápění a díky zaklapávacímu instalačnímu systému CLIC it! se snadno pokládá bez použití lepidla.

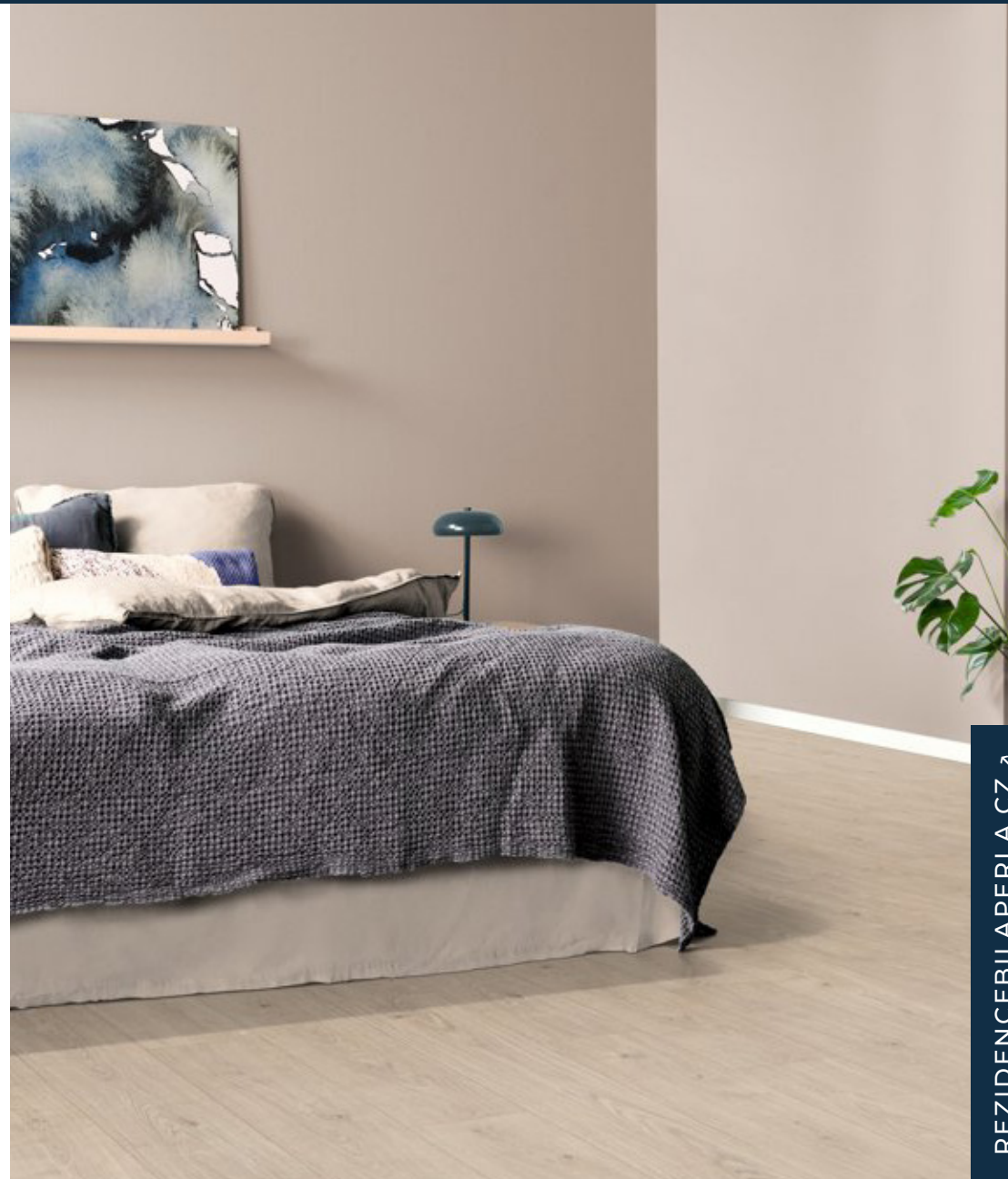

LAMINÁTOVÉ PODLAHY – EGGER BASIC 2025 ↘



DVEŘE – GEBRICH ↘

V interiéru bytů budou osazeny dveře značky **Gerbrich** v **povrchové úpravě CPL laminát.**

CPL (Continuous Pressure Laminate) je odolný vícevrstvý laminát, který se vyznačuje vysokou mechanickou i chemickou odolností a snadnou údržbou. Povrch je stálobarevný, odolný vůči poškrábání a vlhkosti, vhodný i do prostor s vyšší zátěží.

Standardní nabídka zahrnuje 6 dekorů odpovídajících aktuálním trendům moderních interiérů – od neutrálních tónů (bílá, šedá) až po přírodní dřevodekory (buk, dub, ořech, akát). Sedmý dekor je vyhrazen pro vstupní dveře do bytů, které musí být ze strany chodby jednotné. Na přání klienta je možné zvolit oboustranně rozdílný dekor za příplatek.

Dveře jsou osazeny do obložkových zárubní a vybaveny kvalitním kováním s klikou.

Skleněné varianty jsou se sklem typu **Matelux.**



DVEŘE – DEKORY ↘

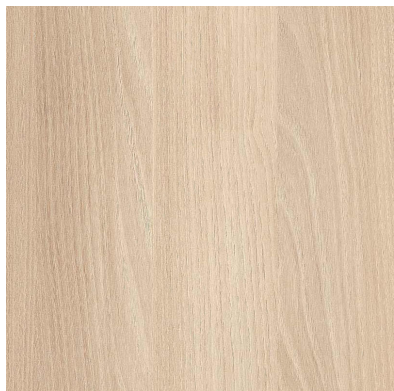

CPL – AKÁT



CPL – BÍLÁ



CPL – BUK

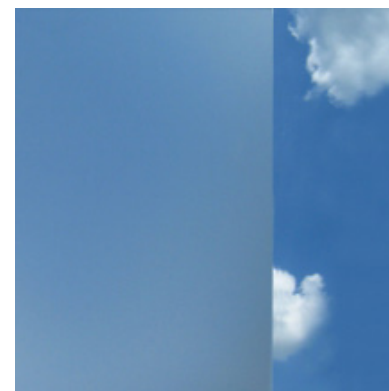

**SKLO
- Matelux**

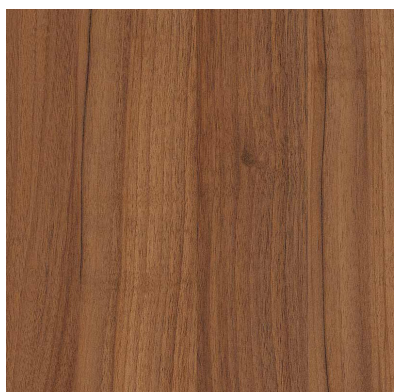

CPL – OŘECH

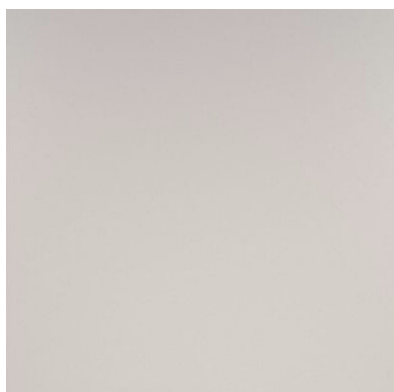

CPL – ŠEDÁ

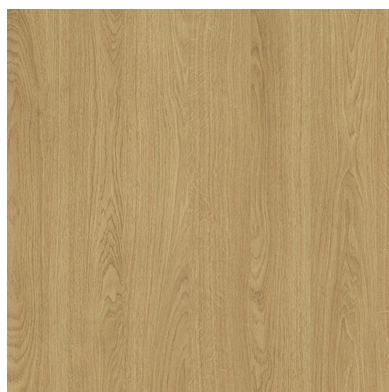

CPL – DUB



CPL 3D – FLEETWOOD
Vstupní dveře do bytů

DVEŘE – KOVÁNÍ A PŘÍSLUŠENSTVÍ ↘

Interiérové dveře

- kování C Vision HR,
- povrch nerez mat,
- hranatá rozeta,
- tp klika–klika.



Vstupní dveře do bytu

- bezpečnostní provedení MP Atlas 2 Plus
- povrch nerez kartáčovaná,
- rozteč 90 mm
- typ klika–koule.



Kukátko kruhové standardní

- povrch chrom lesk.



OBKLADY A DLAŽBY – MARAZZI ↘

V koupelnách jsou použity rektifikované keramické obklady a dlažby z kolekcí **Marazzi CASUAL** a **Marazzi ESSAY**, které nabízejí decentní betonový vzhled v neutrálních barevných odstínech. Materiál je vyroben z gresu porcelanového (technický slinutý stěp) s matným povrchem a vysokou odolností vůči opotřebení, vlhkosti a chemikáliím.

Kolekce CASUAL využívá technologii StepWise®, která zaručuje vysokou protiskluznost (R10) a současně hladký, příjemný povrch.

Kolekce ESSAY spojuje moderní betonovou estetiku s vysokými technickými parametry a je vhodná jak pro obytné, tak veřejné prostory.

Dlažby i obklady jsou snadno udržovatelné, barevně stálé a vhodné pro podlahové vytápění.

Standardní nabídka zahrnuje tři varianty kombinací:

- VAR 1: Marazzi Casual White / Beige
 - VAR 2: Marazzi Casual Light Grey / Grey
 - VAR 3: Marazzi Essay White / Sand
-
- rozměr 60 × 60 cm



OBKLADY A DLAŽBY – VAR 1 ↘

Marazzi Casual White / Beige



K9RW White Rett. 60x60



K9RX Beige Rett. 60x60

Kolekce CASUAL využívá technologii StepWise®, která zaručuje vysokou protiskluznost (R10) a současně hladký, příjemný povrch.



OBKLADY A DLAŽBY – VAR 2 ↘

Marazzi Casual White / Beige



KA7D Light Grey Rett. 60x60 K9RY Grey Rett. 60x60

Kolekce CASUAL využívá technologii StepWise®, která zaručuje vysokou protiskluznost (R10) a současně hladký, příjemný povrch.



ISO 10545-6
≤ 175 mm³
Conforme



OBKLADY A DLAŽBY – VAR 3 ↘

Marazzi Essay White / Sand



**M0YN Essay White Rett.
60x60**



**M0YP Essay Sand Rett.
60x60**

Kolekce ESSAY spojuje moderní betonovou estetiku s vysokými technickými parametry a je vhodná jak pro obytné, tak veřejné prostory.



SANITÁRNÍ VYBAVENÍ – WC ↘

WC závěsné + sedátko

- WC závěsné i.LIFE B rimless
- T461401
- Sedátko i.LIFE B slim ultra ploché soft-close kov. panty
- T500301
- IDEAL STANDARD

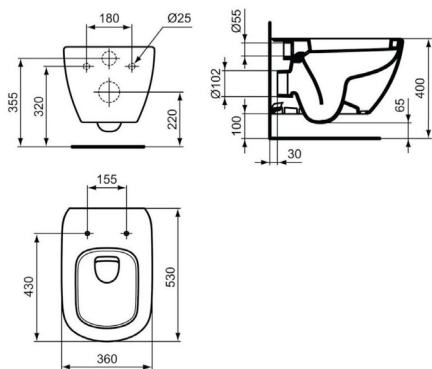

Ovládací tlačítko

- pro systém ProSys OLEAS M2
- 2-činné 3/6l
- R0121AC
- Plastové bílé
- IDEAL STANDARD

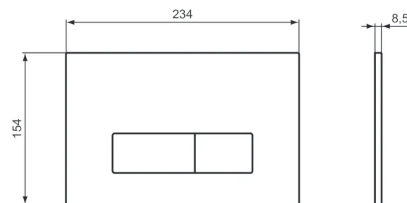

Předstěnový modul ProSys

- bez dávkovače tablet
- R009767
- IDEAL STANDARD

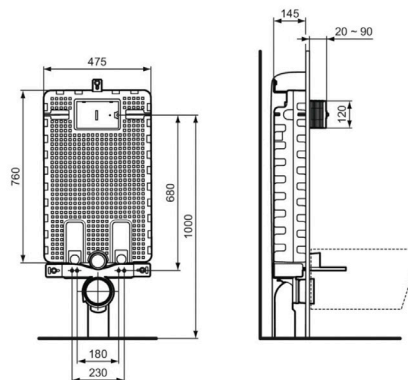

Izolační deska IDC11

- pro závěsné wc

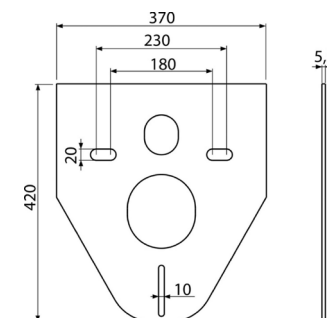
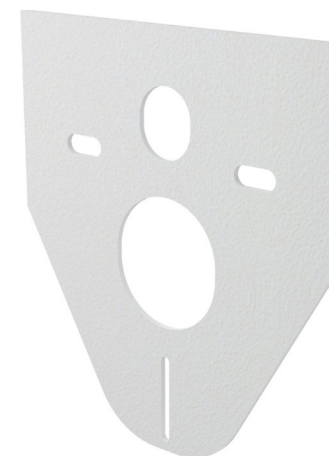

SANITÁRNÍ VYBAVENÍ – UMÝVÁTKO ↘

Umývatko TEMPO 37×21 cm

- E211201 otvor vpravo
- E211301 otvor vlevo
- Bez polosloupu
- barva bílá
- IDEAL STANDARD

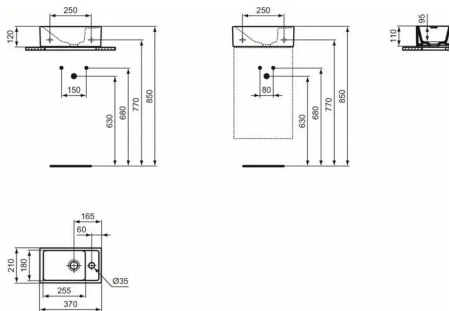

Baterie CeraFlex B1710AA

- Bez odtokové soupravy
- IDEAL STANDARD

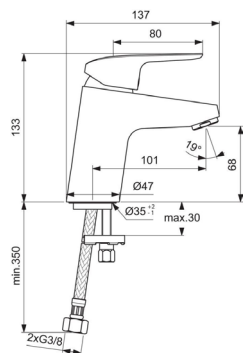

Sifon EASY ZAS110

- 5/4" 32 mm
- pochromovaná mosaz

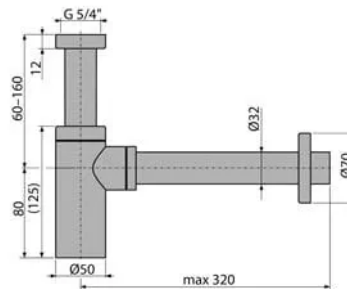

Rohový ventil uzavírací Sanland

- 1/2x3/8"
- 970580000
- Nerez sítko
- SCHELL

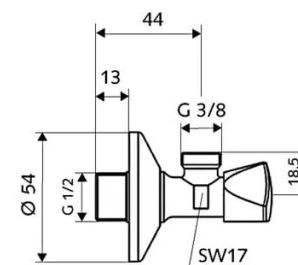

Ventil neuzavíratelný

- A396
- pro umývatko bez přepadu
- Chrom
- ALCAPLAST

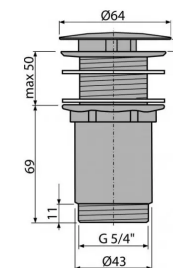

SANITÁRNÍ VYBAVENÍ – UMYVADLO ↘

Umyvadlo Connect Air (více variant)

- 60 x 46 cm E029801
- 55 x 46 cm E029901
- 50 x 46 cm E030101
- otvor pro baterii
- bez polosloupu
- barva bílá
- IDEAL STANDARD

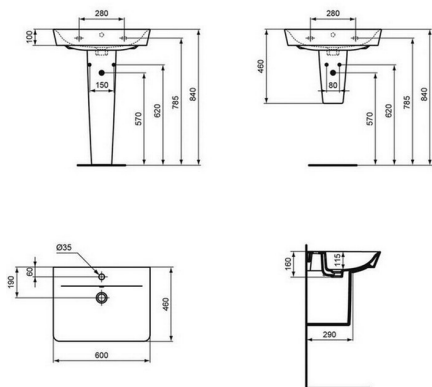

Baterie CeraFlex Grande B1714AA

- Bez odtokové soupravy
- IDEAL STANDARD

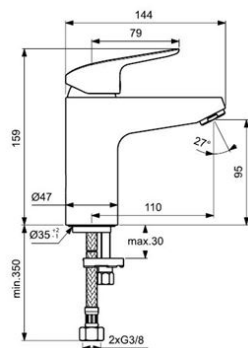

Ventil click-clack PT100390

- 5/4" velká zátka
- Chrom
- ALCAPLAST

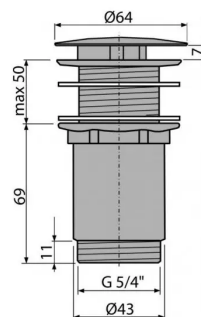

Rohový ventil uzavírací Sanland

- 1/2x3/8"
- 970580000
- Nerez sítko
- SCHELL

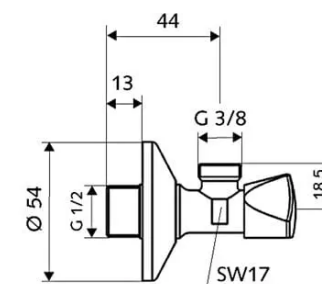

SANITÁRNÍ VYBAVENÍ – UMYVADLO ↘

Sifon EASY ZAS110

- 5/4" 32 mm
- pochromovaná mosaz
- (pro umyvadlo bez skříňky)

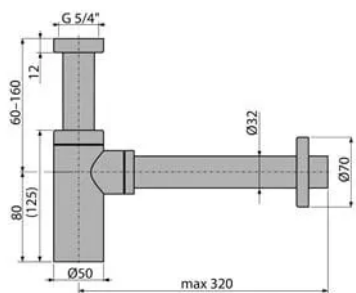

Sifon PT100434

- pro umyvadlo se skříňkou
- 5/4" 40 mm
- plast

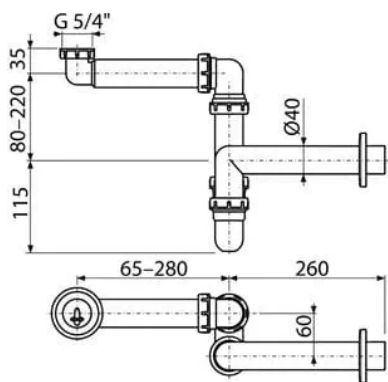

SANITÁRNÍ VYBAVENÍ – VANA ↗

Vana smaltovaná SANIFORM PLUS 373-1 170 × 75 cm KALDEWEI

- 112600010001
- Nohy k vaně 5030

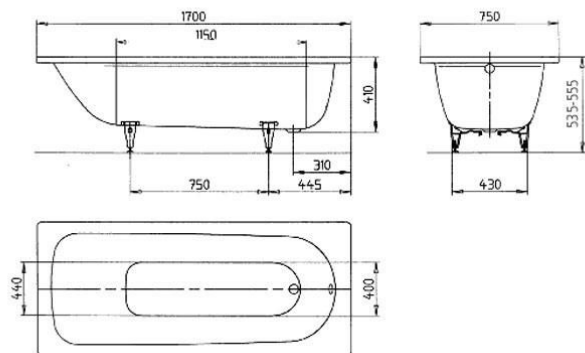

Sifon vanový automatický PT10051CRM

- Kulatá zátka
- ALCAPLAST

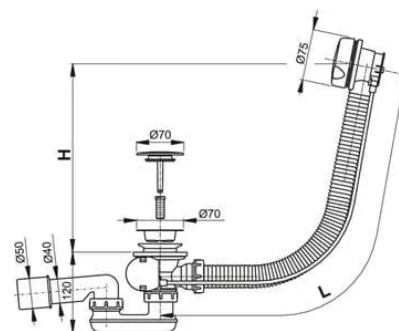

Baterie CeraFlex B1721AA

- Bez sprchového příslušenství
- IDEAL STANDARD

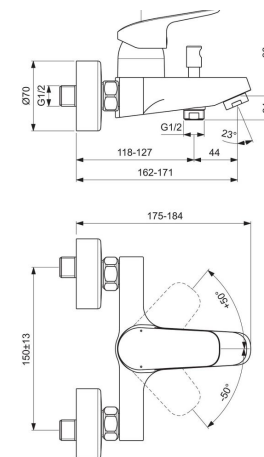

SANITÁRNÍ VYBAVENÍ – SPRCHOVÉ KOUTY ↘

Sprchové dveře do niky CONNECT 2

- Dvoukřídlé lítací dveře do niky, K9294EO, rozměr 90 cm, výška 195 cm.
- Boční stěna: K9374EO.
- Transparentní bezpečnostní sklo 6 mm s povrchovou úpravou proti usazování nečistot, profil v provedení stříbrný pololesk.
- IDEAL STANDARD

Sprchová zástěna (dveře + boční stěna) CONNECT 2

- Dvoukřídlé lítací dveře se stabilní boční stěnou, K9294EO, rozměr 90 × 90 cm, výška 195 cm.
- Transparentní bezpečnostní sklo 6 mm s povrchovou úpravou proti vodnímu kameni, profil v provedení stříbrný pololesk.
- IDEAL STANDARD

Všechny sprchy budou bez vaniček – s vyspádovanou dlažbou. Obrázky jsou pouze ilustrativní.



SANITÁRNÍ VYBAVENÍ – SPRCHOVÉ KOUTY V 6. NP ↗

Sprchové dveře do niky jednokřídlé Limaya LYE4 + set LZ

- Jednokřídlé sprchové dveře do niky, výška 195 cm.
- Transparentní bezpečnostní sklo 5 mm s povrchovou úpravou proti usazování nečistot, profil v provedení stříbrný pololesk.
- 1135008255+229-1940025-00
- ROTH

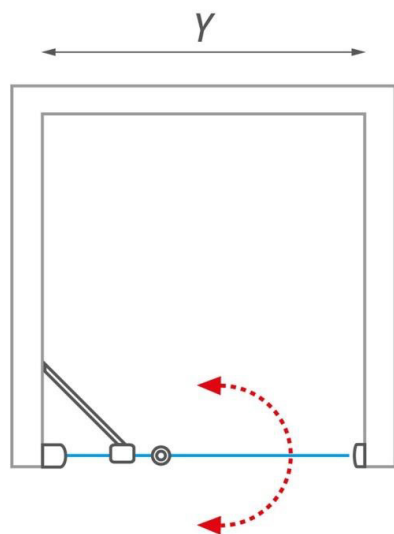

Tyto sprchové dveře se týkají pouze koupelen v bytech 4+KK v 6. NP. Všechny sprchy budou bez vaniček – s vyspádovanou dlažbou. Obrázky jsou pouze ilustrativní.



SANITÁRNÍ VYBAVENÍ – SPRCHOVÉ KOUTY ↘

Sprchová zástěna WALK IN CONNECT 2

- Jednokřídlá pevná sprchová zástěna Connect 2, K9379EO + K9380VA, rozměr 1155 × 1950 mm.
- Transparentní bezpečnostní sklo 6 mm s povrchovou úpravou proti usazování nečistot, profil v provedení stříbrný pololesk.
- IDEAL STANDARD

Všechny sprchy budou bez vaniček – s vyspádovanou dlažbou. Obrázky jsou pouze ilustrativní.



SANITÁRNÍ VYBAVENÍ – SPRCHOVÉ KOUTY ↘

Sprchový set k vaně i sprchovému koutu IdealRain B9415AA

- Hlavice třípolohová 10 cm, tyč 60 cm, hadice 175 cm
- Mýdlenka
- IDEAL STANDARD

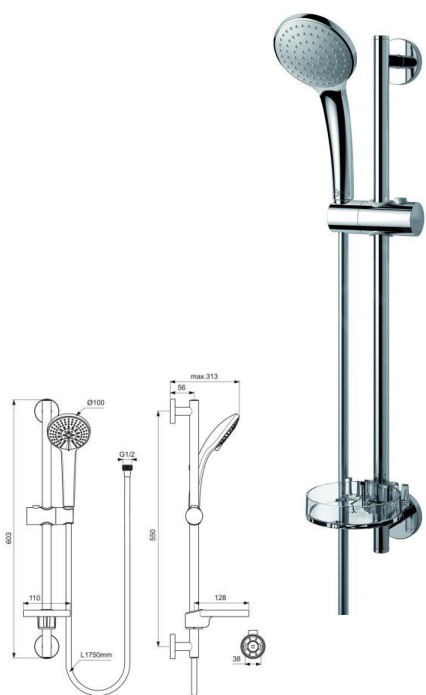

Baterie sprchová CeraFlex B1720AA

- Bez sprchového příslušenství
- IDEAL STANDARD

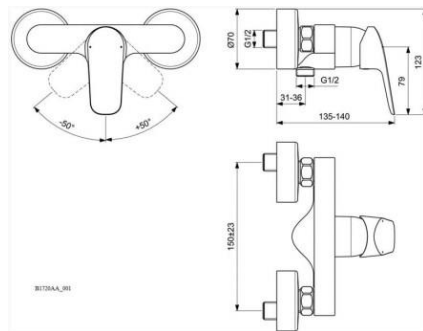

Sprchový žlab 750 mm

- Varianta do prostoru ZPC101-750
- Snížená výška 55 mm
- Rošt RKC1-750
- ALCADRAIN



SANITÁRNÍ VYBAVENÍ – DALŠÍ ARMATURY A VENTILY ↗

Rohový ventil uzavírací kombinovaný

- 1/2x3/8x3/4“
- 035510699
- SCHELL

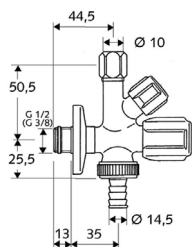

Rohový ventil uzavírací Sanland

- 1/2x3/8“
- 970580000
- SCHELL

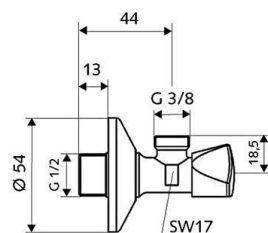

Sifon podomítkový pračkový

- DN50/40
- Plast chromový kryt PT100PS3
- ALCADRAIN

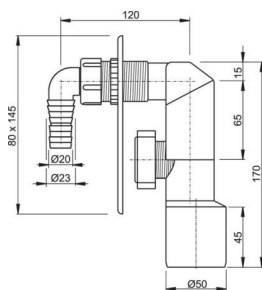

Rohový ventil uzavírací pračkový Comfort

- 1/2x3/4“
- 033860699
- SCHELL



Ventil venkovní nezámrzný KEMPER

- 1/2“ DN15
- Délka 260-530 mm
- 5740501500
- Možnost dokoupit ovládací rukojeť uzamykatelná 5750200300
- KEMPER



DODAVATELÉ ↘

Prodejce si vyhrazuje právo na změnu klientského standardu (např. výrobky nebo materiály, kterou jsou součástí standardního vybavení, mohou být zaměněny za jiné výrobky nebo materiály vzhledově, kvalitativně a cenově srovnatelné).

01 / KOUPELNY

02 / PODLAHY

03 / DVEŘE

04 / PRODEJCE



**KOUPELNY PTÁČEK
velkoobchod, a.s.**
U Velké ceny 413/4
Brno-Kohutovice
IČO: 25501143

V-PODLAHY, s.r.o.
Na Hrázi 1603
755 01 Vsetín
IČO: 25374745

GERBRICH, s.r.o.
Nádražní 106
679 63 Velké Opatovice
IČO: 26961903

TRIMEX REALITY, a.s.,
28. října 205/45,
702 00 Ostrava
IČO: 26824019

SHOWROOM:
Nad Porubkou
2278/31A,
Ostrava- Poruba

SHOWROOM:
Hlučínská 1177,
702 00
Ostrava-Přívoz

SHOWROOM:
Rudná 483/4,
703 00
Ostrava-Vítkovice

KANCELÁŘ:
Nad Porubkou
2227/31,
Ostrava – Poruba

KONTAKTNÍ OSOBA:
Marek Popek:
+420 725 548 068
marek.popek@ptacek.cz
www.koupelnyptacek.cz

KONTAKTNÍ OSOBA:
Stanislava Bajgarová:
+420 721 223 953
bajgarova@vpodlahy.cz
www.vpodlahy.cz

KONTAKTNÍ OSOBA:
Mattiviová Jana:
ostrava@gerbrich.com
+420 734 838 803
Banincová Lucie:
banincova@gerbrich.com
+420 735 730 937
www.gerbrich.cz

KONTAKT:
+420 800 400 600
info@trimexreality.cz
www.trimexreality.cz



REZIDENCE

BÍLÁ PERLA

